

高等院校建筑类教材系列

建筑风景钢笔画教程

蔺宝钢 著

北 京

内 容 简 介

本书系统介绍了建筑风景钢笔画的形式语言、写生要素及建筑小品,以及古建筑、传统民居、现代建筑等的写生方法,并对部分优秀建筑风景作品进行实例分析。

本书是为高等院校建筑类及相关专业本科生编写的教材,教材内容的编写循序渐进,例图详实。本书也是业余爱好者不可多得的自学教材。

图书在版编目(CIP)数据

建筑风景钢笔画教程/ 蒯宝钢著. - 北京:科学出版社,2007
(高等院校建筑类教材系列)
ISBN 7-03-011443-4

I. 建… II. 蒯… III. 建筑艺术-风景画:钢笔画-技法(美术)-高等学校-教材
IV. TU 204

中国版本图书馆CIP数据核字(2003)第031745号

责任编辑:童安齐 / 责任校对:柏连海
责任印制:吕春珉 / 封面设计:张 放

出版

北京东黄城根北街16号
邮政编码:100717
<http://www.sciencep.com>

印刷

科学出版社发行 各地新华书店经销

*

2003年5月第一版 开本:889×1194 1/16
2007年11月第三次印刷 印张:8 插页:1
印数:6 001—9 000 字数:170 000

定价:20.00元

(如有印装质量问题,我社负责调换〈新欣〉)

意到笔随 笔下生辉(代序)

刘永德

我是一名建筑师,对于钢笔画并未做过专门研究,虽然学习过,但功底却十分浅薄。然而,我却是钢笔画的受益者。几十年来,不论是作设计草图、平时搜集资料、为学生改方案,还是编书时绘制插图、外出参观写生、回家后追忆一些所见所闻,都是用钢笔来完成的。

仔细想来,钢笔画不单是一门绘画的学问,它在帮助我积累知识、开扩思路、激发创作灵感、与人沟通思想、提高业务素质等方面,实是功不可没。事实上,手与脑是相通的,在一定意义上手是脑的外延。古人说,“意到笔随”,“意在笔先”,“妙笔生花”,“手脑合一”,大概都是指动手与动脑是互动的关系。所以,许多建筑界的老前辈,经常告诫我们要脑勤、手勤、嘴勤。我认为,即使在电脑非常发达的今天,设计中仍然依靠人的思维进行主创,故常动手勾画是促进思维扩展的有效途径。动手实际上是一种思维的实践活动,可以促使记忆的深化,可以增强分析和概括的能力。每当我认真地描绘一张图像时,留给我的铭记印象是非常明显的。可以说,用钢笔作画,链接了观察、集注、概括、取舍、把握主题,形成构思主框架的各个环节,加上它具有工具简单、携带方便、随时随地可以作画的优点,的确是建筑师最实用、最简便、最易直接表达的一件形象语言工具。另外,如能常画,在技巧上也会不断提高,每一种新作完成时,从中可以得到无限的乐趣,所谓瞬间永恒,这是许多艺术家所追求的。

从心理学角度讲,当我们确定一项主要目标,进行多要素分析综合时,不仅显意识在起作用,同时潜意识也在默默地工作,故在用笔勾画过程中,当需要利用原型捕捉灵感时,潜意识也会参与其中,在运笔时,常会迸发顿悟的火花,促使新意之降临。所以,从事建筑艺术与艺术设计的同志,对钢笔画的多效性应予重视。

蔺宝钢先生的这本钢笔画教材,是初学者入门的向导。该书根据他多年的实践,并综合了建筑师、规划师、美术家们的实践心得,从钢笔画的功用、笔法、技法、描绘对象、作画要领和优劣对比等方面都做了深入浅出的论述,同时向应用方面做了广泛的扩展,对实例也做了认真的筛选,不仅可以指导作画,也有欣赏和收藏价值。该书具有较强的针对性和实用性。

作为一门课程,学时总是有限的,对于初学钢笔画的学子,只能作为一种启蒙教育,打下一个基础,重要的是要把它作为一种工具,持之以恒,把它当成开发智力的一种手段,一种与他人沟通思想的形象语汇,身体力行,广泛地用到日常的专业实践活动中去。常言道,兴趣是最好的老师,当我们真正体会到它的价值时,我们就会笔不离身,意到笔到。

前 言

我国高校建筑专业的美术课的教学多年来一直缺乏相应的教材,1992年以后出版了一些教材,但在使用过程中发现这些教材存在一定的局限性。我担任建筑学院美术课教师已有十八年的历史,积累了一些教学经验,也摸索出一套适应建筑学院学生学习美术课的教学方法,特别是在建筑钢笔画的授课中取得了较显著的成效,加之国内高校相关专业如园林艺术、环境艺术、室内设计等专业相继成立,为了使 学生尽快掌握钢笔画的技法和练就风景速写的功底,便产生了自己编写教材的愿望。因此,特编写了本书^{1)*}。

作为画种而言,它们之间只是工具不同,表现技法不同,但它们的艺术规律却是相通的。

作为教学而言,需要根据有限的课时选择合适的工具和正确的学习方法,尽可能在最短的时间里以最快的速度提高学生的绘画与表现能力,使学生在基本功训练与艺术素质培养两方面都有大的提高。通过教学的实践证明,钢笔画的教学效果是最为显著的,学生在相同的时间与相同的状态下运用钢笔工具作画较以往的用铅笔画风景,其作业训练进步的幅度要大得多,学生在学习的过程中用较短的时间能够明显感受到自己的进步,很容易激发和带动学生的学习热情,学习有了动力,进步也就显而易见了。这也是近年来我们坚持在建筑风景画课程的教学 中立足于用钢笔作为工具进行写生训练的原因。现将教学经验整理成教材形式,使其更加系统化、规律化,以适 应当前连年扩招、学生多、教材短缺的状况。

本教材立足于教学课程设置,制定有相应的教学大纲及教学计划,章节的后面附有重点及难点讲解,并制定相应的课后练习作业,充分体现课内与课外相结合的学习方法,循序渐进,深入浅出,尽可能使学生在有限的课时里得到最大的提高,为今后的学习打下良好的基础。

本教材在编写中力求图文并茂、内容详实,对于钢笔画所要表现的建筑风景内容都尽力涉猎到,力求将科学性、系统性与艺术性融为一体,同时对部分优秀建筑风景画作品进行实例分析,以提高学生的欣赏水平,力争使教材兼备可读性和实用性。

本教材共分十章,第六章主要由俞进军编写,其余部分为蔺宝钢编写。编写过程中得到了刘永德教授、蒋逸公副教授、侯继尧教授、秦毓宗副教授的帮助,在这里表示真诚的谢意。

* 1) 本教材为西安建筑科技大学重点建设教材。

目 录

意到笔随 笔下生辉(代序)	刘永德
前言	iii
第一章 建筑风景钢笔画概述	1
1.1 钢笔画的特色	1
1.2 工具介绍	1
1.3 课程设置	2
第二章 建筑风景钢笔画的形式语言	3
2.1 线形表现形式	3
2.2 线面结合的表现形式	3
2.3 以调子为主的表现形式	3
第三章 建筑风景钢笔画写生要素	6
3.1 建筑透视原理	6
3.2 建筑风景画构图的基本形式	8
3.3 建筑风景画中的观察方法与运用	15
3.4 建筑风景画的取景	15
第四章 建筑小品写生	18
4.1 树的表现技法	18
4.2 建筑局部的表现技法	26
4.3 人物速写	32
4.4 交通工具写生	38
4.5 建筑小品写生	39
第五章 古建筑写生	42
第六章 传统民居写生	46
第七章 现代建筑风景写生	48
第八章 建筑风景钢笔画学习的辅助方法	50
第九章 钢笔淡彩技法	57
9.1 钢笔淡彩速写的特色	57
9.2 钢笔淡彩作画要领	57
第十章 作品欣赏与分析	58

第一章 建筑风景钢笔画概述

1.1 钢笔画的特色

文艺复兴时期之后,有许多专业画家已开始用鹅翎笔、竹笔和钢笔画速写和作草图,但在绘画领域里,钢笔画的画种还没有独立的地位,由于其隶属单色画的范畴,因此,钢笔画多被列入素描范围,同时和单色版画又有着密不可分的关系。由于钢笔画的线条清晰明确,黑白对比强烈,不易褪色,工具简便,并具有很强的表现力,现已成为艺术家、设计家特别是建筑师所喜爱的画种之一,用来画草图、速写及设计方案和设计单色效果图等。

钢笔画在现代社会中的应用越来越广泛,由于其工具简捷,成本低廉,特别是易于保存和传播,很多书籍、广告、连环画等画家都喜欢用钢笔去作画。尤其是建筑师,对钢笔画的运用更加广泛,他们在建筑方案的设计中,利用钢笔速写记录和体现设计构思意图,捕捉瞬间的设计灵感,使构思形象化、具体化,同时也将钢笔画作为推进和完善设计构思的一个重要手段。

建筑类专业如城市规划、建筑学、园林设计、景观艺术、环境艺术等专业的学生,学习好建筑钢笔画是非常重要的,这些专业都是要将绘画的艺术规律和审美法则应用于建筑设计及环境规划方案中去,而建筑钢笔画的自身特点最适合于这些专业的学习特点,如能用最短的时间掌握钢笔画的艺术规律,获得最大收益,就可更好地为这些专业服务。

1.2 工具介绍

任何画种都与工具密不可分,因此,作画前首先要了解该画种的工具特性,只有这样,作起画来才能得心应手。下面我们介绍钢笔画的作画工具。

1. 笔

现代钢笔画作画工具所选用笔的种类相对不多,钢笔画要求有柔韧、流畅的线条,因此所用工具主要有普通钢笔(分为包尖和不包尖两种)、美工笔、软头笔、马克笔以及蘸水小钢笔等,最常用的当属普通钢笔和美工笔,特别适合于室外写生及旅行写生(图 1.1)。



图 1.1 常用的钢笔画工具

2. 纸

不是任何纸都可以用来画钢笔画的,最好选择质地坚实、洁白、笔尖在纸上能够画出流畅线条的并且较为光滑的纸张。

(1) 绘图纸。其质地密实,很适合于画钢笔画,是初学者最宜使用的纸张。

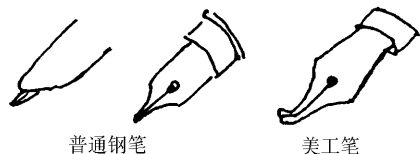
(2) 白板纸。其质地较硬,正面洁白光滑,反面灰而涩,正面可画钢笔画,线条很流畅,但一定要等钢笔线条干透再接触画面,否则,画面上线条很容易被抹掉。用背面画钢笔画也很出效果,画出的线条很稳,不像光滑的纸张画出的线条太过于流畅,反而有一种特殊的效果;有时用白颜色提一下效果更佳。

(3) 普通的书写纸。如复印纸等办公用纸,质地较脆,纸面较为光滑,也很适合画钢笔画,特别是练习阶段,比较经济。

3. 速写本

这是画钢笔画最常用的也是优先选用的工具。速写本的优点很多,携带方便只是其中的一个因素,更重要的是它便于随时翻阅,可经常比较前后作业的差距,不像在单张纸上,翻起来很凌乱。速写本最大的好处在于外出搜集素材既方便,又不易丢失。

4. 画夹

画夹一般在作较大画幅的速写时使用。画夹在文具店都可以买到,大小可根据需要而定。如画幅在 16 开左右,还是速写本为最佳选择。

5. 钢笔水

一定要选择碳素墨水,画出的线条不易褪色,易保存。

1.3 课程设置

现将建筑类相关专业和绘画专业有关专业课程设置作一个简单介绍。

一般情况下,国内院校建筑类专业在教学大纲安排上都比较接近,大部分院校在美术课的设置上多安排四个学期,用两学年时间来完成。其中素描课程安排一个学年,课时为 120~ 180 学时之间,而用于建筑风景画的课程大致为 60~ 90 学时,外加一周实习周。下面对几所院校建筑类专业的素描课时做一简单统计(1998 年统计数据):

西安建筑科技大学	清华大学	同济大学	东南大学
120+ 1K	140+ 1K	160+ 2K	180+ 2K

注:K 代表实习周。

一学年有两个学期,一般第一学期多为室内素描,第二学期为室外建筑风景写生。

通过以上课程设置及学时安排可知,在课内学习的时间是非常有限的,因此,只有运用好的学习方法,才能在很有限的时间里掌握建筑风景钢笔画的艺术规律及技法。

第二章 建筑风景钢笔画的形式语言

钢笔画的工具特性决定了其表现手法为:

- (1) 依靠线与线的组合来表现形体结构。
- (2) 利用线面结合的手法来表现形体结构,这是充分利用钢笔的工具特性来完成的。
- (3) 以调子为主的表现形式。利用线的排列、交叉、组合来完成素描意义上的黑白效果。

2.1 线形表现形式

首先我们谈一下线形钢笔画的表现方法,它的特征主要是以单线形式表现景物。线条在造型艺术中的运用,是任何一个画种都应深入研究与学习的,线条的长短、曲直、方圆、疏密的运用都具有很高的审美价值。

线的变化是十分丰富的,通过控制手形可画出浓淡有别、深浅不一、虚实变化、粗细相间的不同线形,如图 2.1。中国传统绘画中的“白描”,就是利用毛笔画出多种不同的线形,并总结出了“铁线十八描”之说,把线的变化运用到了极致。



图 2.1

线的组合变化是重要的形式要素之一,线的变化可以体现出丰富的感情色彩,可分为流畅、挺拔美的线条,活泼简练的线条,朴拙、苍劲的线条,柔弱细腻的线条。线的运用一定要表现在具体的形和体中,离开了形和体,线条本身就失去了存在的价值。

从理论上讲,线是不存在的,线代表了物体由一个面向另一面转折的交界。线条作为造型手段,表面看不如阴影明暗效果逼真,其实,线的表现是明暗关

系的高度艺术概括和提炼,它抛弃了一切不必要的表面现象,着重表现和刻画物体的结构和形体特征,使其表现形式更加概括、简洁,特别适合于建筑师对建筑的理解和表现,如图 2.2。

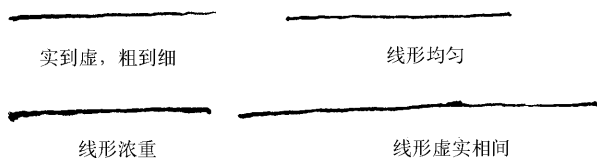
2.2 线面结合的表现形式

这种表现手法在钢笔画中也是非常多见的,如图 2.3 所示。这种手法利用钢笔的美工效果,可以轻松达到黑白强烈对比的效果。这种手法是钢笔画中常用的技法之一,利用这种技法往往可以达到事半功倍的效果,暗面处不用考虑过多的细节,只要利用美工钢笔的侧锋大面积涂黑即可,具有很强烈的黑白视觉冲击力。从理论上讲,单纯用线或单纯用面去表现对象都有一定局限性,单纯用线表现不易体现对象的空间感和体积感,利用线条的疏密组合体现黑白关系往往较费时间,而单纯用面表现,无法抓住对象生动简洁的特征。采用线条为主加少部分体面黑色块的表现手法可以使画面生动活泼、变化丰富。

2.3 以调子为主的表现形式

这种表现手法是利用不同的线条进行排列,组成明暗色调的效果。线条排列的方式也很多,如图 2.4 所示,可用规矩的线条表现明暗效果,也可用自由的线条表现明暗效果。这种表现手法在有些局部的表现上很出效果。

本章重点

本章对钢笔画的表现语言进行了全面的介绍,因为每位同学具体选择哪种表现形式还无法确定,因此,这一章的介绍主要是让同学们先对钢笔画有个认知,并欣赏一些第十章的例图,以便于在后面的学习中尽快选择适合于自己的表现语言。



图 2.2 线形表现形式



图 2.3 线面结合的表现形式

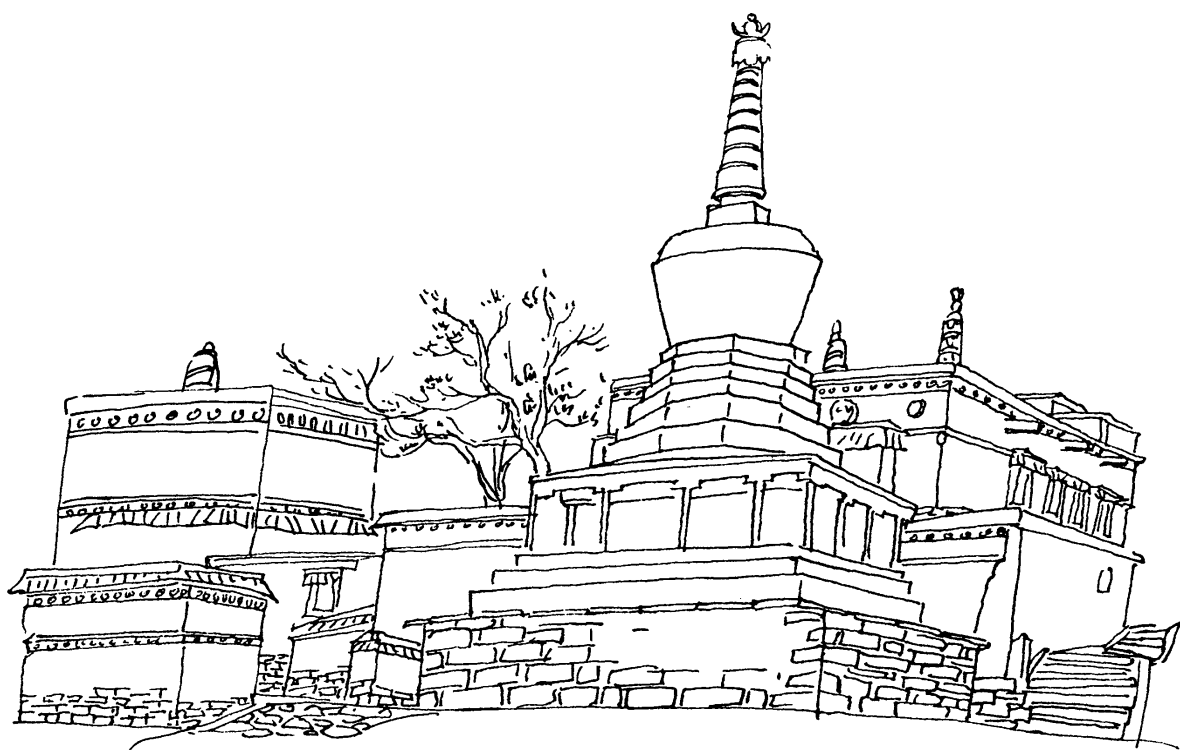

图 2.4 以调子为主的表现形式

第三章 建筑风景钢笔画写生要素

3.1 建筑透视原理

画建筑风景速写首先要了解建筑透视的基本规律。建筑风景画对透视的要求极为严格。在一年级室内写生课程的学习中已经讲了透视,但在画室内静物时由于静物台子相对较小,一般都在 1.5 米左右,静物也多在视平线以下,因此透视比较单一,透视规律比较好掌握。而室外建筑体量相对静物要大得多,透视变化也复杂得多,因此,需要对透视规律熟练掌握。下面就讲一下透视在建筑风景中的基本应用规律。

视平线是眼睛平视向远方观看所能看到的天空与地面的分割线。地平线、水平线都是专指这条分割线。视平线在建筑风景画中起着关键的作用,它的位

置高低及灭点的准确位置都影响着画面中的相对位置,各景物的比例、大小都会随着视平线和主视点的位置变化而变化,所以熟练掌握透视规律及其原理,作画过程就会轻松许多。

(1) 在建筑风景画中,由于建筑体量较大,有些多层或高层建筑在离较近的位置画时透视变化很大,往往会呈现很明显的三点透视规律,对于较低的建筑可以只考虑两点透视或一点透视(平行透视)即可,如图 3.1 所示。建筑风景画在一般情况下多选择视平线位于建筑下半部分,这样比较符合正常人的视觉习惯,视平线多定在 1.5 米高度左右。而特殊情况下如俯视时则视平线定得较高,如图 3.2,这种透视的表现手法也一定要掌握,因为在规划设计作图中经常用到这种透视规律。



图 3.1 建筑透视



图 3.2 俯视时透视线的确定

(2) 无论画什么建筑风景,角度的选择一定要合适。一般情况下,建筑风景多选择成角透视,在画面的表现上比较容易出效果。画建筑风景时一般都是在平视(正常的平视效果)、仰视(抬起头向上看)、俯视(站在较高处低头向下看)三种透视规律中选择透视,具体到每一幅建筑风景画,应根据画面效果、意境来定,不可为透视而透视,这样容易使画面显得不伦不类。

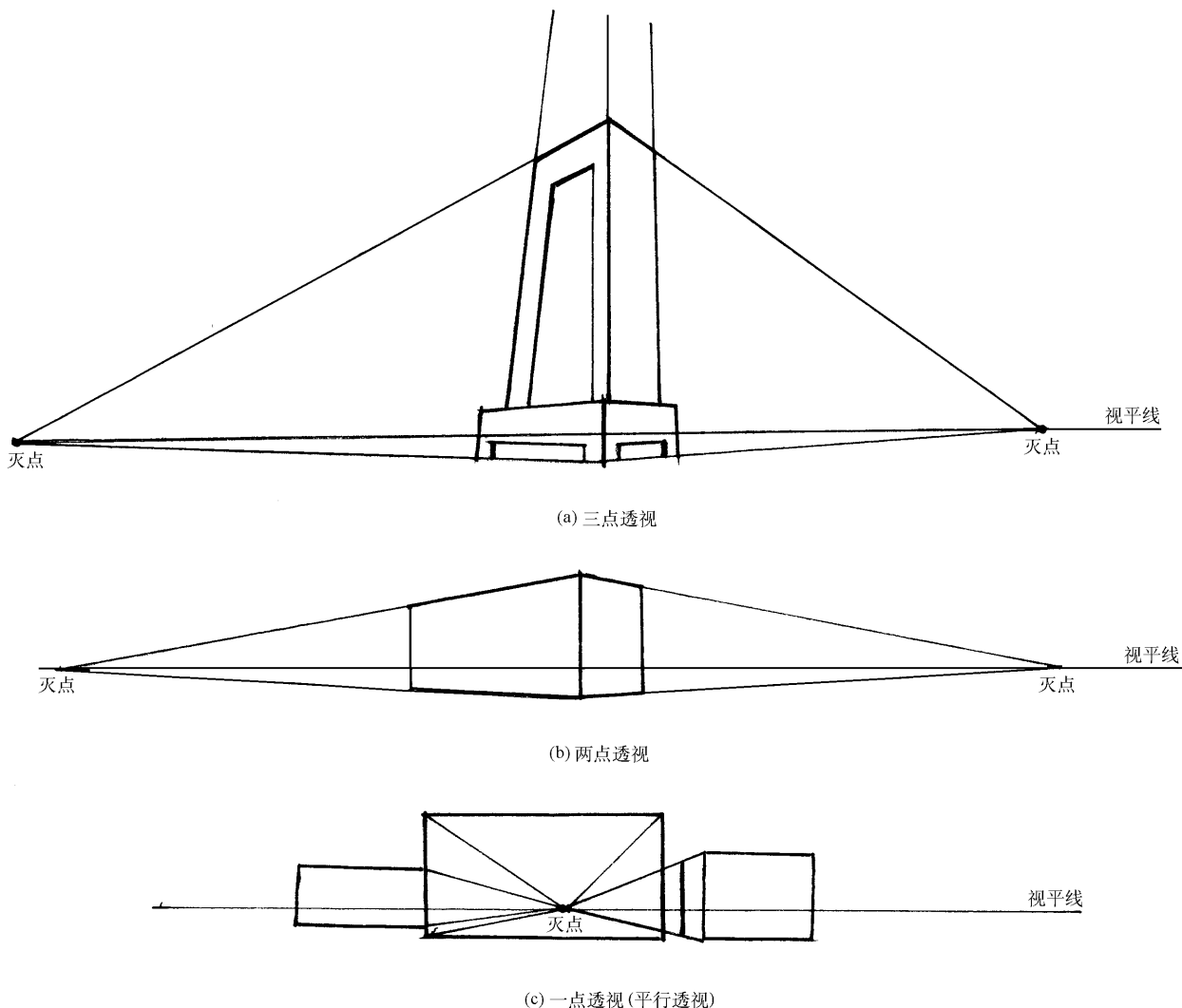
选择不同的视平线,会产生不同的视觉效果。

1. 平视

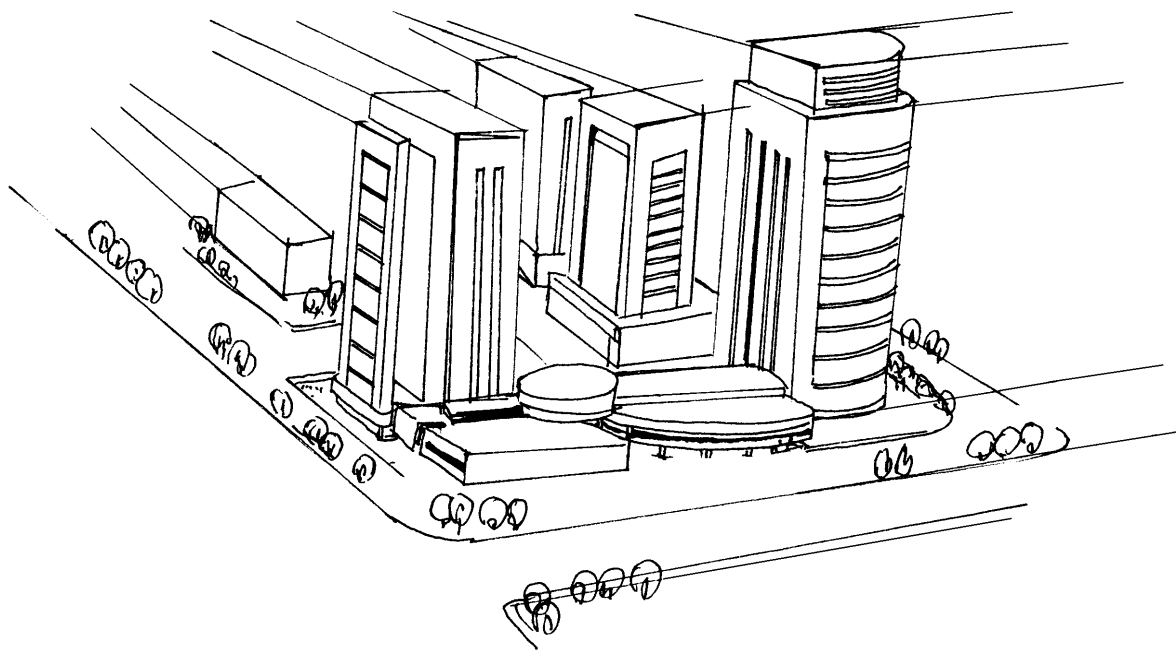
这是最常用的一种透视效果,它比较符合人的正常视觉习惯,给人一种亲切感,如图 3.3。



图 3.3 平视

2. 仰视

建筑风景画中采用仰视角度容易使建筑物显得

高大、雄伟、庄重。这种表现形式显得很有气势,在建筑风景中也常用,特别是在建筑效果图中,为了突出设计主题,多采用这种构图和透视方式,如图 3.4。



图 3.4 仰视

3. 俯视

俯视图在建筑设计图中多称为鸟瞰图,它主要是通过提高视平线来反映较为宏大的场面,居高临下,使画面中的建筑物显得壮观、有气势。在建筑规划中主要采用这种构图透视形式。它适于表现深、远、广的场面和群体建筑,景物丰富,层次分明;缺点是组织不当易使画面产生杂乱、烦琐的感觉,如图 3.5。

4. 散点透视

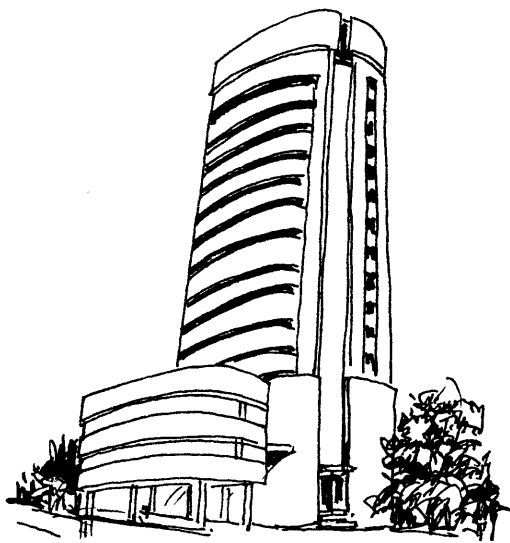
这种方式可表现长卷式的场景,如一条街道。可边走边画,很有气势,利于反映更加复杂的长卷式组合,这也是中国山水画惯用的透视法则,如图 3.6 所示。

本节重点

对透视的理解程度对今后的学习至关重要,了解得越透彻,在以后建筑风景画写生中对于构图及作画的位置与角度选择的余地越大,构图形式也就越丰富。因此,要掌握以上几种透视的特征,在欣赏建筑风景画时也应多分析透视的运用方法以及视点的选择,并在以后的风景写生中有意尝试运用不同的透视原理进行构图选择和应用,根据不同景物和不同意境追求等选择理想的透视角度。



图 3.5 俯视(鸟瞰)



图 3.6 散点透视

3.2 建筑风景画构图的基本形式

建筑风景画主要由近景、中景、远景组成。一个画面中如果具备了这三个基本层次,就会显得丰富与完整。

3.2.1 常用的构图形式

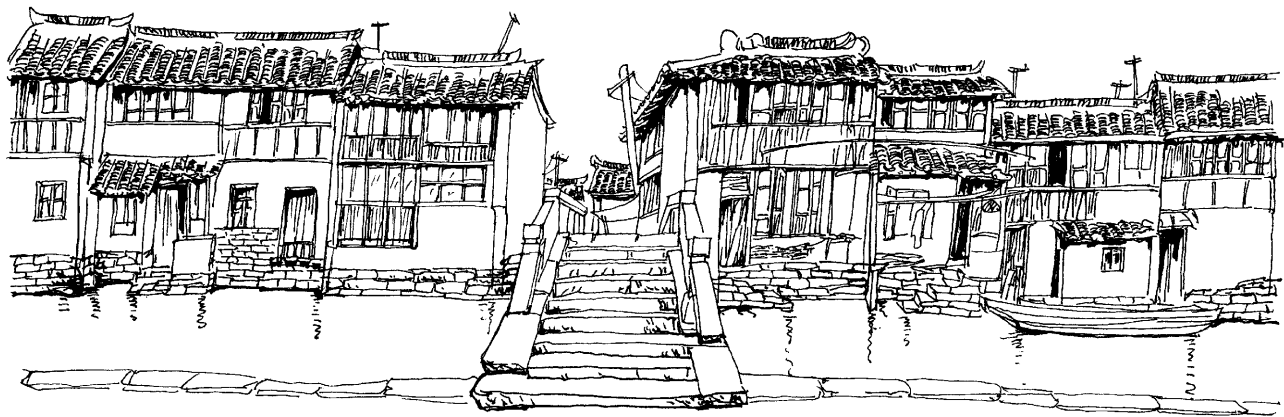
构图形式是一种概念,是从许多写生对象中人为概括成的一种形式或模式。为了便于研究,我们将这些构图形式根据其基本特征归纳为“三角形”、“L形”、“S形”等形象的模式。有时在一张画面中可能存在几种构图形式,但在处理画面构图时一定要突出主要的构图形式,使画面中有一种构图形式占主导地位。

1. 三角形构图

这种构图是单体建筑风景中最常见的一种构图,它给人一种集中、沉静、明快、稳定而突出主题的感觉,因为其形式有些像金字塔,因此,也称为金字塔构图。就其形象而言,自然界中并没有绝对的三角形样子,而是我们在绘画中根据其基本形状特征,将其归为三角形构图形式。但是,我们在作画过程中,要尽量避免等腰或等边三角形的构图形式,而多采用不等边三角形的构图,使构图形式在稳定中求得一定变化,不显得太呆板,如图 3.7 所示。

2. V 字形构图

V 字形构图和三角形构图恰恰相反,这种构图形式显得生动活泼,是建筑风景画的街景建筑中最常遇到的一种构图形式。从图 3.8 可看出其构图的特征。

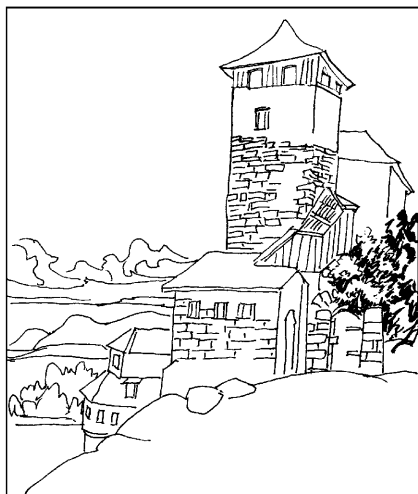

(a)

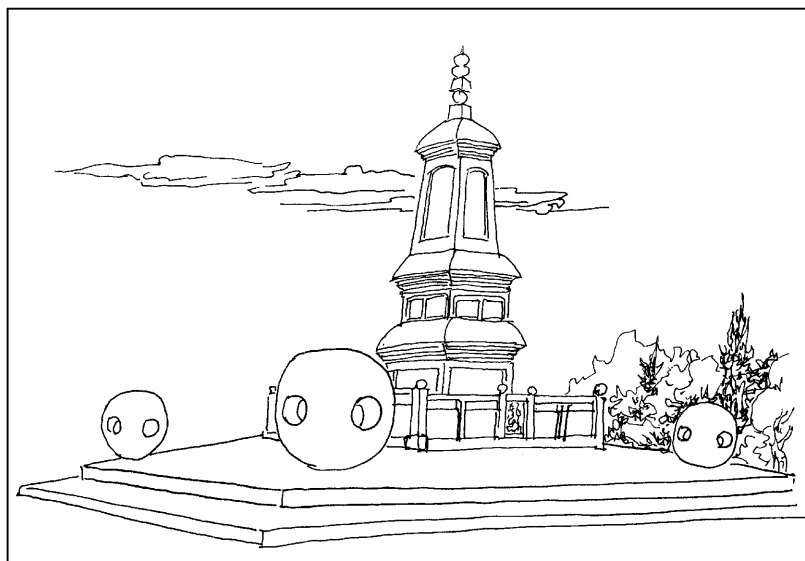

(b)

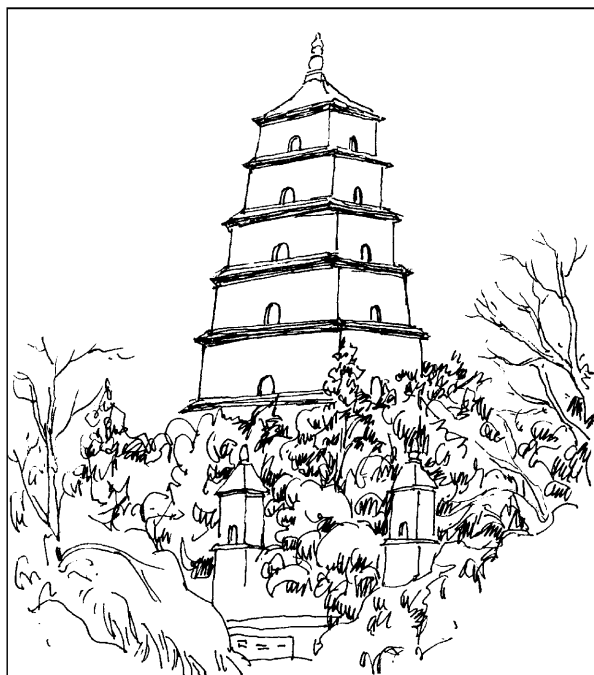

(c)

图 3.7 三角形构图

3. L 形构图

L 形构图给人一种安静而壮观的感觉,也很容易将景物中的层次拉开,使构图形式显得稳定中有变化,如图 3.9 所示。

4. U 形构图

U 形构图的构图形式很稳重、饱满,是将 L 形构图的另一边加高而形成较为对称的构图,但在实际写生中应避免绝对的对称,否则会显得呆板而不

生动,如图 3.10 所示。

5. X 线或对角线构图

X 线或对角线构图也可称为交叉式构图,是绘画中非常常见的构图形式,尤其在山川、河谷、街景、农村道路风景中最为常见。它给人一种平衡、对称的感觉,交叉点又常常是景物中最深远的地方。在表现这类构图时应尽量自然,避免左右对称,如图 3.11 所示。

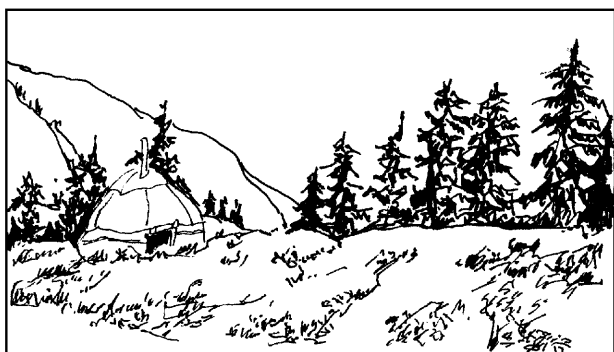

(a)



(b)



(c)

图 3.8 V 字形构图



图 3.9 L 形构图



图 3.10 U 形构图

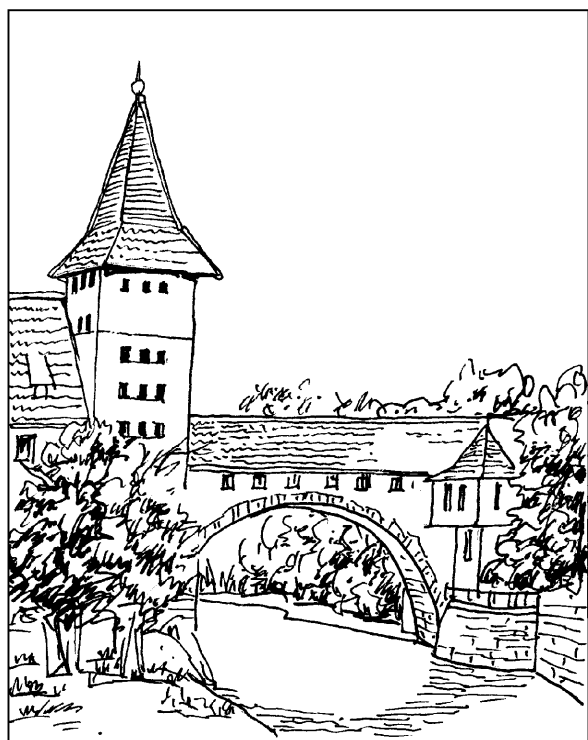

图 3.11 X 线或对角线构图

6. S 形构图

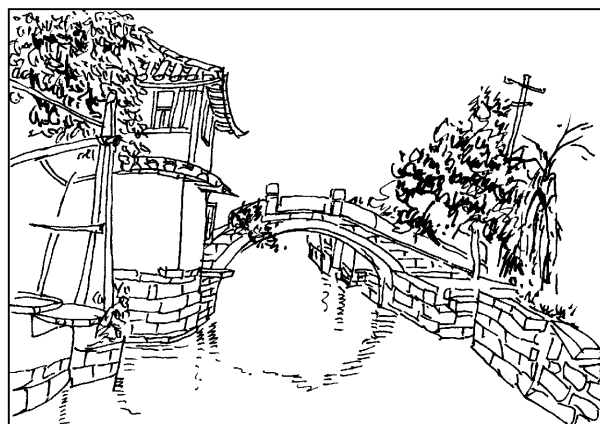
S 形构图是一种非常生动、富有曲线美的构图。它给人一种流动、通畅的感觉,视觉上的感觉很灵活,景物在透视上也显得有深远感、层次感,虚实相间、曲折迂回,古今中外许多画家有很多成功的构图都是选用 S 形构图。S 形构图不是刻意去做出来的,而是从自然界中提炼概括出来的,因此,在运用中一定要灵活对待,如图 3.12 所示。

7. 平行式构图

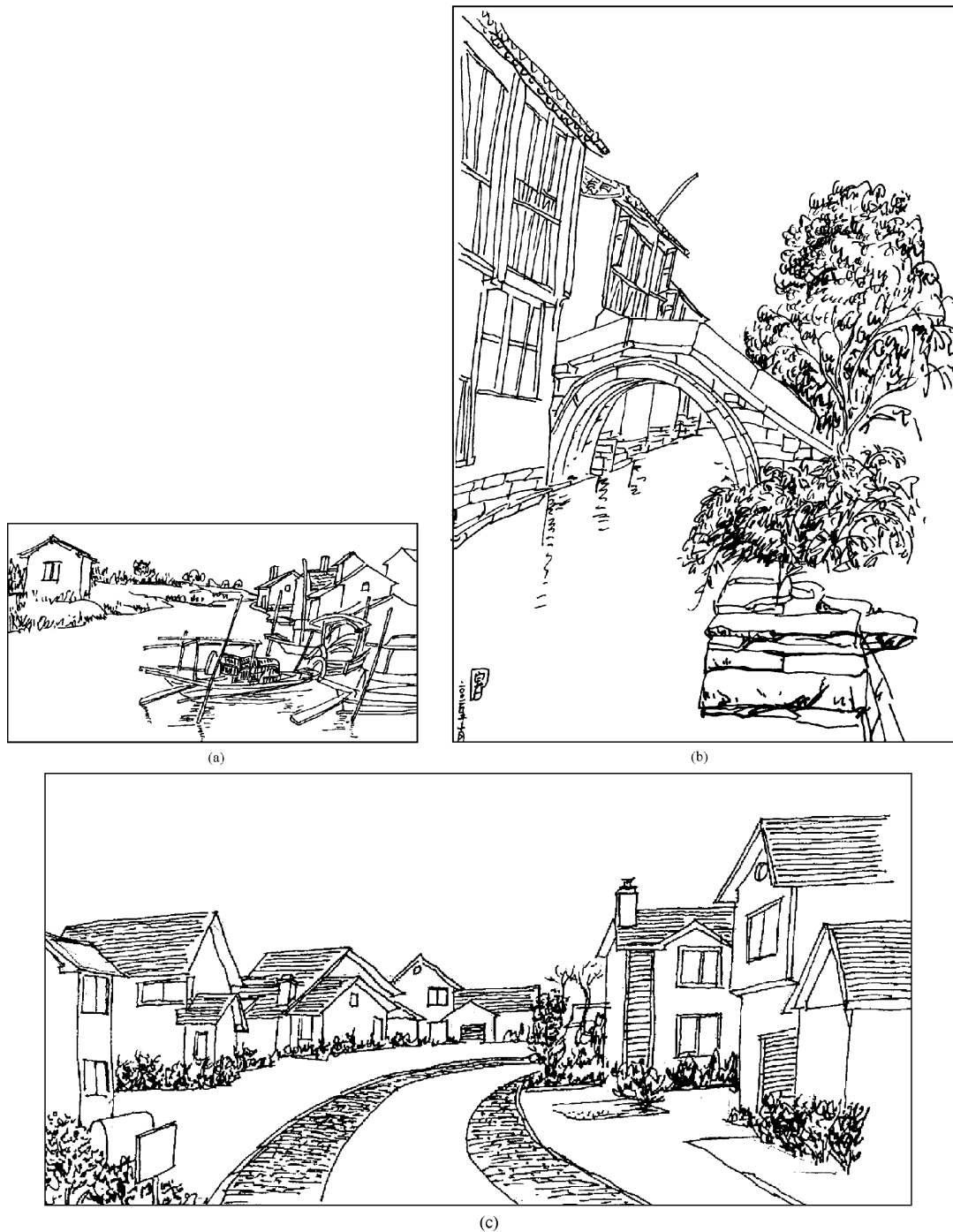
平行式构图给人的感觉是平和、宁静,很适合于表现一些长卷式的构图,在记录一些素材时也可采用此构图,如图 3.13 所示。

8. H 形构图

这种构图形式显得很稳定、宁静,且对称感较强,但要避免过于对称而使构图显得呆板,如图 3.14 所示。



(a)



(b)

图 3.12 S 形构图



图 3.13 平行式构图



(a)

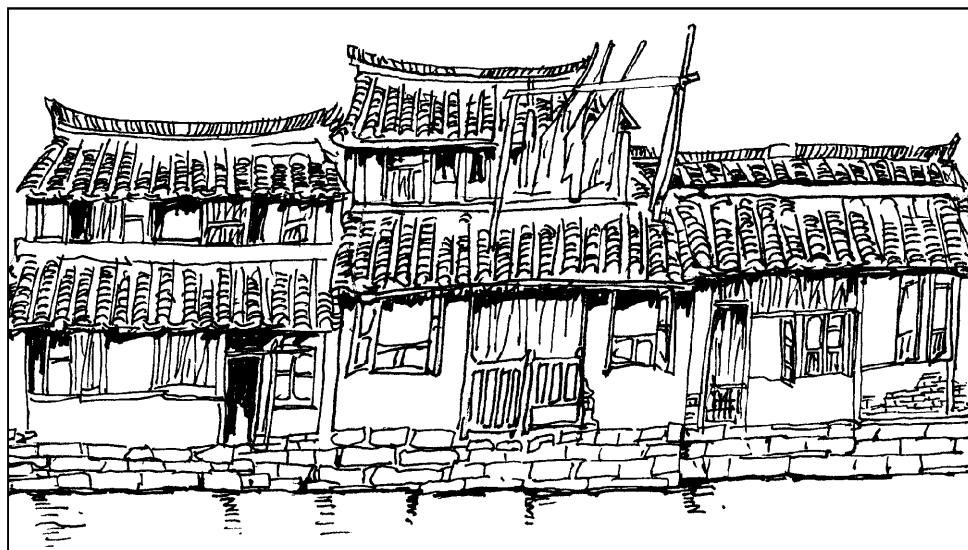
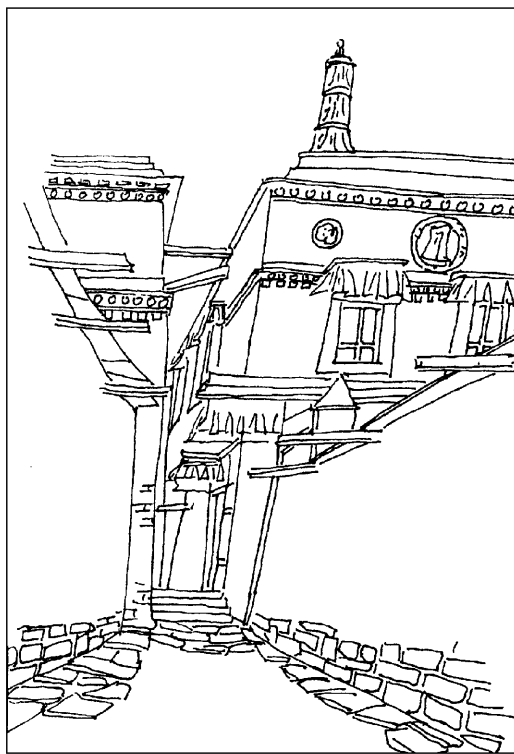

(b)

图 3.14 H 形构图

9. 垂直平行式构图

这是最常用的构图方式之一,特别是在城市建筑中最为常见。这种构图形式给人的感觉是恬静、肃穆、庄重,如图 3.15 所示。



图 3.15 垂直平行式构图

10. 方形构图

在中国传统民居中最为常见,如四合院的布局就是典型的方形构图,鸟瞰中最为典型。在这类构图方式中一定要尽量将某些局部线破一些,使构图不致显得太呆板,如图 3.16 所示。



图 3.16 方形构图

11. 圆形构图

圆形构图在风景画中不太多见,但这种构图形式在视觉上显得围合感较强,给人一种团结、和平、向上的感觉,如图 3.17 所示。

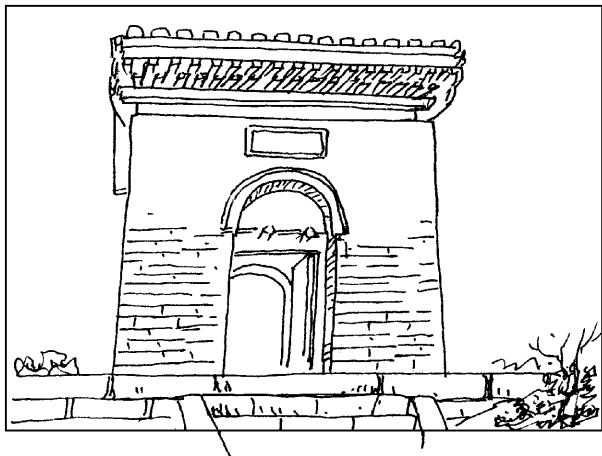

图 3.17 圆形构图

$\frac{1}{0.62}$ 。符合这种比例关系即可产生悦目的感觉,也最富有美感。这种观念是古典美学所遵守的法则,现代人对美的观念发生了很大的变化,在构图中并不都是按此构图比例进行作画。但是,这种构图规律在学习中还是有必要掌握的。

3.2.3 均衡·对比·多种统一

对比在绘画中是一个很重要的因素,特别是在构图中对作者表达的意境起着关键性的作用。作画不同于照相,画面的大小和取舍可根据画面需要而定,处理画面构图有很多机动灵活性,因此,在作画过程中一定要有想法。下面就构图中所遇到的基本要素进行介绍。

1. 大与小

构图中大小、位置的确定很重要。作为构图本身,主体景物的大小完全根据个人的想法而定,大有大的道理,小有小的说法。如图 3.18(a),景物较大,很饱满,周边环境取舍适当,是较为理想的构图;图 3.18(b)主景太大,已超出画面,就不合适;图 3.18(c)景物较小,就一定要多加一些环境或云,出现一种空旷的效果,也是较为理想构图的一种;图 3.18(d)景物太小,在画面中已失去了应有的位置,也不适合。因此画面中大与小的处理一定要恰当。

2. 对比

对比是绘画中常用的一个设计元素,通过对比可给人视觉产生不同的感觉。如图 3.19(a),通过对比感到石头是一块小石头,而图 3.19(b)还是通过对比,石头马上变成了一块巨石。可见,通过对比产生了视觉上的艺术效果。

3. 均衡

在自然景物中没有绝对完整的构图等着我们去

3.2.2 黄金分割律

黄金分割律是指几何、数学上的一种比例关系,这种比例关系为 $\frac{c}{a} = \frac{a}{b}$,得到无理数为 $\frac{1.62}{1} =$



(a) 景物较大

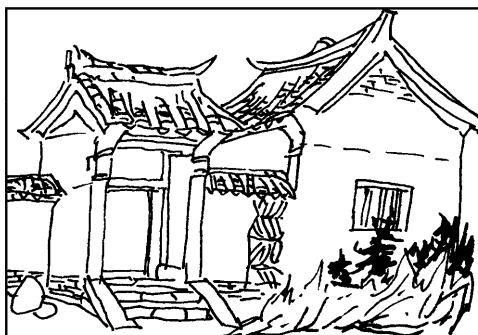

(b) 主景太大



(c) 景物较小



(d) 景物太小

图 3.18 大与小

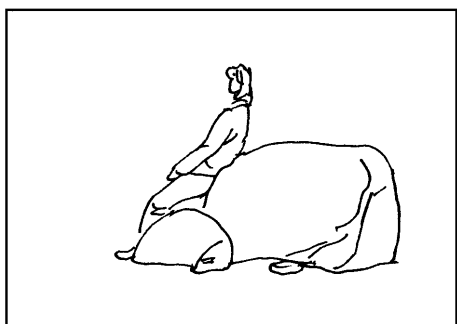

(a)

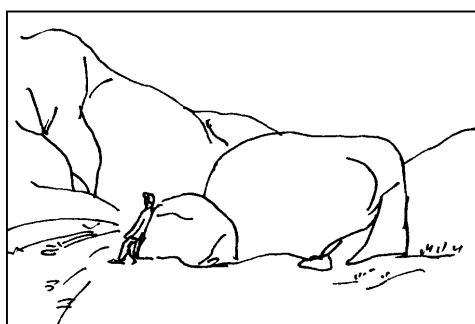

(b)

图 3.19 对比

作画,由于地形、建筑物以及角度的因素,在构图过程中就会发现有許多不均衡因素影响了构图美,因此,我们在作画过程中要通过观察和选择距离远近、角度的变化等因素来达到我们所想要的构图形式,也可人为地通过移景来达到此目的。

在这里有一个观念要明确,均衡绝不等同于对称,绝对的对称在画面中是不可取的。均衡是在视觉上达到一种平衡,既有对比又有联系。如图3.20(a),一边太重,不均衡;图3.20(b),左右太对称,显得太呆板,无生气;图3.20(c),左右均衡,变化丰富。

3.2.4 建筑风景画构成三要素

建筑风景画中离不开天空、地面、建筑景物三种构成元素,它们决定着构图的构成形式。

1. 天空

对画面而言,天空是伸向远方的一个空间,而决非一个简单的立面,因此,对于天空的理解一定是广阔而深远的空间。在建筑风景画中多采用留白的方式以体现空旷、深远的感觉,如果画云,一定要将云朵由近到远依次递减,造成深远感觉。



(a) 不均衡

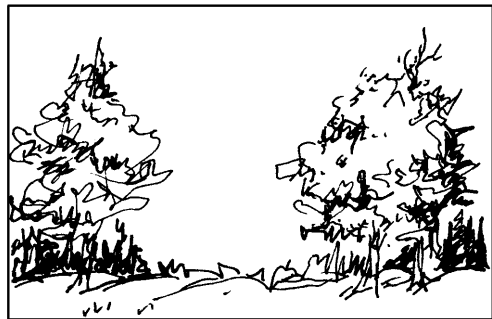

(b) 左右太对称, 显得很呆板



(c) 左右均衡

图 3.20 均衡

2. 地面

地面在画面中也应有向远处透视的感觉,要先把地面的关系画准了,所有的建筑景物只需放入其中即可。和天空相比,天空追求空灵、轻飘,而地面则应讲究稳重、厚实之感。

3. 建筑景物

建筑景物是画面中要表现的主体,在整个画面中起主导作用,应是画面重点表现的对象,因此,在这一部分的构图上应突出其主导地位,刻画上应全力以赴,用最多的笔墨进行描绘。天空、地面的选景与描绘都应服从建筑景物这个主体。

风景构图的形式还有许多变化,以上只是列举了几种典型形式,具体选用哪种构图形式并无一定法式,要根据具体的景物以及作画的位置(包括意境的追求)来确定相应的构图形式,特别是在学习中应及时总结,善于思考,不断探索,以提高自己的构图应变能力,创造出富有个性的构图形式。

3.3 建筑风景画中的观察方法与运用

要学好建筑风景写生,首先要有正确的观察方法。一般情况下,室内静物所占面积不足3平方米,观察起来要容易得多,而室外写生所观察的内容较

多,范围较室内也大得多,所看到的景物少则几十平方米,多则几千平方米甚至更大,因此一定要养成整体观察的良好习惯,在选择构图和取舍上一定要明确一个观念,即室内写生多用加法(意思是尽量多找几个层次,尽量使画面丰富起来),而室外写生一定要用减法。由于室外场景不管大小都很复杂,一定要会观察,会取舍,尽量概括在几个层次里,这样画面才不会繁杂、零乱,因此,好的观察方法对于学习绘画是至关重要的。有了正确的观察方法,下一步就是如何取景的问题。

3.4 建筑风景画的取景

一幅画在动笔之前,首先是要确定如何构图,如何取景。建筑风景画的构图和取景有许多要素需要掌握。

1. 取景

可借助一定的辅助工具或手段来解决这个问题,最简便的方法就是用手指相互搭接,通过观察所取景物来构图,如图3.21(a)所示。也可选取卡板纸,用工具剪下一个矩形框来解决构图取景问题,如图3.21(b)所示。这种方式很利于将过于宽泛复杂的景物界定在一定的范围内,同时也可校正初学者容易出现的错觉问题。取景范围的大小可通过取景框离眼睛的距离远近来调整。

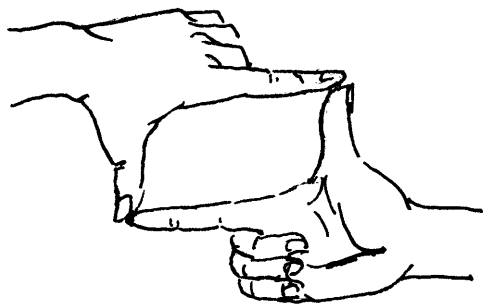

(a)

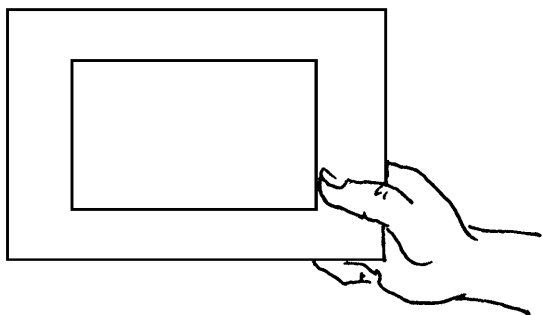

(b)

图 3.21 取景

取景时距离的选择也很重要,这里主要应该理解为人与所要写生景物的距离。距离愈远,取景范围就愈大,较适合于表现大的建筑环境、建筑空间、街道广场、民居建筑群等;中距离取景范围相对集中,主体建筑占据画面主体位置,同时也有环境相呼应,构图饱满、主体突出,特别适合于表达单体建筑和相对集中的景物;近距离取景主要用来表现建筑局部和特写,可精细表现局部,这种方式主要用于搜集局部素材,如门厅入口等内容。距离的选择主要以画面的构图需要为参考,而不是作画者相应于景物的绝对距离。

以上方法对初学者面对庞杂景物而无处下手的问题给出一条选择构图的捷径。

2. 层次

有了构图,选取了合适的景物后,第二步就是确定层次问题。通常情况下,在构图取景的过程中就应该已经有了层次的概念。要保持画面的丰富效果,一般最少要具备近景、中景、远景三个层次,但在实际景物中往往会出现更多的层次或少于三个层次的现象,此时需要合理进行层次处理。层次太多,画面易乱,反看不出层次;层次太少,画面显得太简单。因此,在风景画中提炼、概括能力的培养是很重要的,要将很复杂的场景经过合理组合概括成几个层次,既保持画面的层次丰富又不显得零乱;层次过于简单的情况下可以通过移景的手法来解决这一问题,达到丰富层次的目的。

3. 移景

移景的运用和取景与构图是分不开的,三者经常互相借用以达到最佳取景与构图的目的。对于生活中的景物,要围绕构图的需要、主题的表达有机地组织画面,对画面进行最好的组合,如果现实景物满足不了构图的需要,就可借助取舍和移景来达到目的。如有时过于复杂的层次影响主题的表达,我们就可以通过移景的办法来解决。图 3.22(a)反映都市中经常见到的古建筑与现代建筑相互重叠的现象,在表现这一类建筑风景时一定要进行取舍,将不符合画面构图的东西移开。如图 3.22(b)所示,构图马上就变得完整,主体突出。对于过于简单的景物,通过移景同样可以达到目的。如图 3.22(c)所示,画面中只有两个层次,不够丰富,这时可以通过移景手段将周边的景物移进画面中。如图 3.22(d)所示,画面由于增加了一个层次,立刻就丰富起来了。

如何在构图中进行取舍和移景应根据具体情况而定,应多考虑合理安排画面中主体与陪衬物体的体量关系,包括构图中的布局均衡问题等等,以达到构图形式上的完美。

本章重点

本章以理论知识为主,多为建筑风景画所要涉及的基本作画规律,应重点理解各节的关键问题,熟记于心,在以后的作业中灵活运用。这些知识的积累要靠多看、多分析一些范图,理解得愈深刻,在今后的作业中才会愈得心应手。

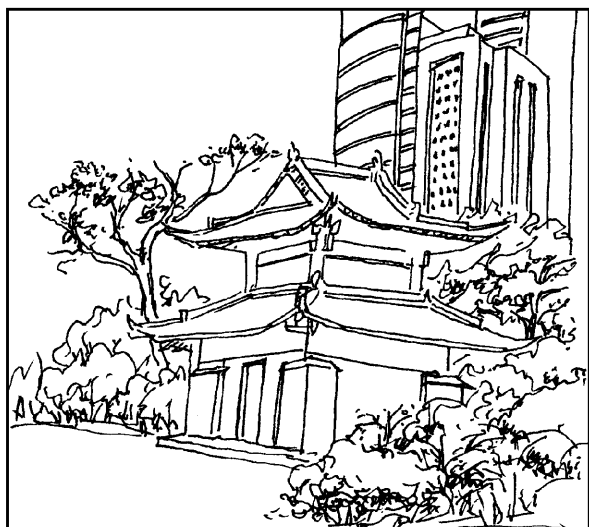

(a)

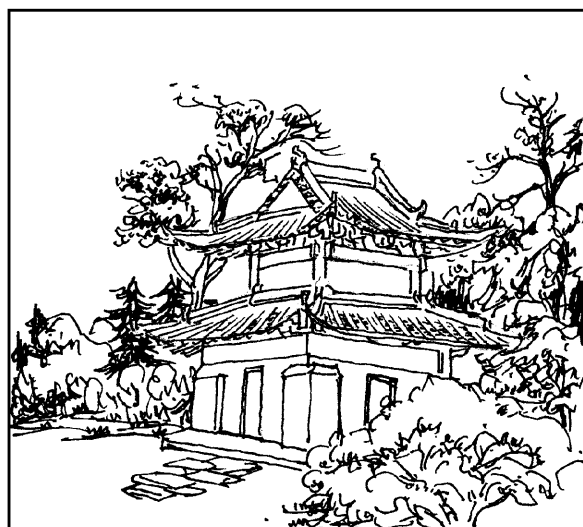

(b)

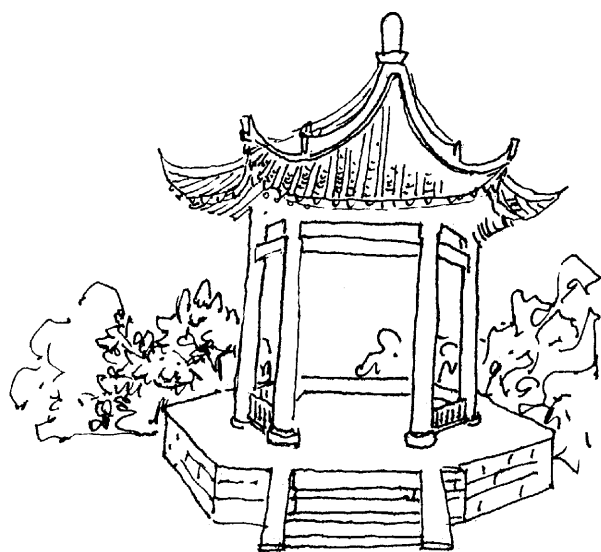

(c)



(d)

图 3.22 移景

第四章 建筑小品写生

4.1 树的表现技法

4.1.1 单棵树的表现技法

建筑学、城市规划、环境艺术、园林景观等专业在学习建筑风景画以及建筑方案图、规划设计图、环境设计效果图等的时候都离不开环境关系的衬托表现,而环境效果最重要的组成部分就是各种树的组合,因此,学好各种树的表现技法对以后的运用是至关重要的。要学好各种树的表现技法,就要熟悉和掌握各种树的生长规律、树木的基本造型特征,运用不同的手法表现不同树木。

首先我们要学会如何画单棵树,单棵树的问题解决了,以后不同树种的组合就变得容易多了。要掌握单棵树的表现技巧,首先要了解树的基本生长规律。树是由树根、树主干、再生支干、后生枝和叶五大部分组成的,任何一棵树的基本形态都是由树的主干起主导作用。树根由于常常埋入地面以下,几乎不

暴露在外或很少暴露在外,因此,在树的基本形态上不起大作用,常忽略不计,主要研究地上部分。冬天落叶后的枯枝树是初学者最好的学习对象,便于研究树的生长规律及结构,如图 4.1 所示。有了枯枝树的写生能力后,再学习带树叶的各种树的表现方法就容易得多。

对于通常的树种而言,露出地面的主树干最粗,支干生于主干上,树枝生于支干上,树叶生于树枝上,所以支干、树枝的生长规律是越来越细,就如同我们人体上的大臂、小臂、手一样,逐渐变细,个别树种除外,不在研究之列。

主干都比较粗壮,支干次之,而树枝都较为细柔。支干、树枝都是向四周方向生长,个别树种有只向下生长的,属少数情况。支干和树枝一定是向不同方向生长的,即有向前、向后、向左、向右,一定要注意研究分析,如图 4.2(a)所示;切记不可只向两边方向画支干和树枝,这是初学者最易犯的错误。图 4.2(b)~(e)为各类主树干的表現形式。



图 4.1 单棵枯枝树



(c)

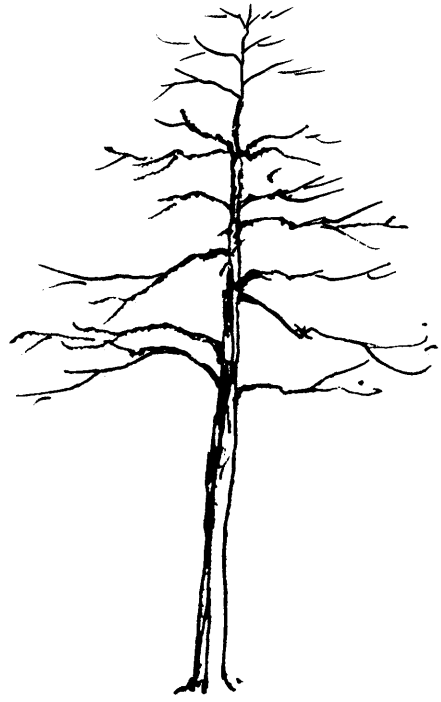

(d)

图 4.1 单棵枯枝树(续)



(a) 树枝向不同方向生长

图 4.2 树的表现技法



(b) 几种树干纹理效果



(c) 老树的表现图例之一

图 4.2 树的表现技法(续)



(d)老树的表现图例之二



(c)老树的表现图例之三

图 4.2 树的表现技法(续)

本小节重点

本小节课内训练通常只有 7 个课时,因此,课内训练中一定要抓住树的主要表现方法,以及树的基本形态,具体注意事项有以下几点:

① 树的尺度感。很多学生在进行作业训练时容易把树的比例人为压缩,给人的视觉感是把一棵大的树画成了一棵小树,问题出在由室内转向室外写生时对空间尺度的不适应。要尽快克服这种错误,尽早树立室外空间大的比例与尺度的感觉。

② 注意树的主树干、支干、树枝逐渐由粗到细的基本生长特征,在钢笔用线的表现上一定要连贯、肯定、流畅,切不可断断续续地画,要把树的挺拔感画出来。即使是用铅笔起了稿,在画钢笔线时也要用笔肯定,切不可有意去描铅笔线,一定要追求画出来的感觉。

③ 一定要把树枝向不同方向生长的特点画出来,切不可只向左右两个方向画。只有向不同方向延

伸,才能使画面中的树具有体积感、体量感。同时,在树枝的表现上要有粗有细,有曲有直,有疏有密,这样才符合树的自然生长规律。

④ 课内作业只是对一种树进行了训练和分析,对于研究不同树种及以后的运用还是远远不够的,一定要利用课外时间再研究和画出二到三种不同树的基本形态构成,以写生为主。

4.1.2 带树冠单棵树的表現技法

有了枯枝单棵树的训练,就可学习带树冠的树的表现方法。

自然界中树叶的生长周期大多为三个季度,南方亚热带地区通常是一年四季都不落叶。首先要学习和掌握树叶的表现技法。

树叶主要有针叶、阔叶两种,形态丰富多样,但每个树种树叶的生长规律及特征却非常明确。

树冠的基本外形特征概括起来有球体、椭圆体、锥体、半球体、多球体、竖向多椭圆体等,如图 4.3 所示。



图 4.3 几种树冠的基本外形特征

有了以上基本知识后,下面重点是解决好树冠的体积表现方法。首先要把树冠看成团块状的几何形体,比较茂密的树冠其形状类似一团团的棉花,不要盯着一片片叶子去画,一定要只看基本的体积关系。此外,还要分析受光面与背光面的明暗体积关系,把明暗层次画出来。一般情况下,枝和叶组成的

树冠体积要松动,有空隙感,越靠近里层越密、越暗;边缘处呈现不规则的曲线,是最能体现各种树形特征的组成部分,同时也最能反映各种树的树叶特征。树叶有大有小,有尖有圆,有疏有密,叶形的特征主要在边缘位置体现,尽可能画出一些叶形来体现树种的特点,以抓叶子的神态特征为目的,如图 4.4 所示。

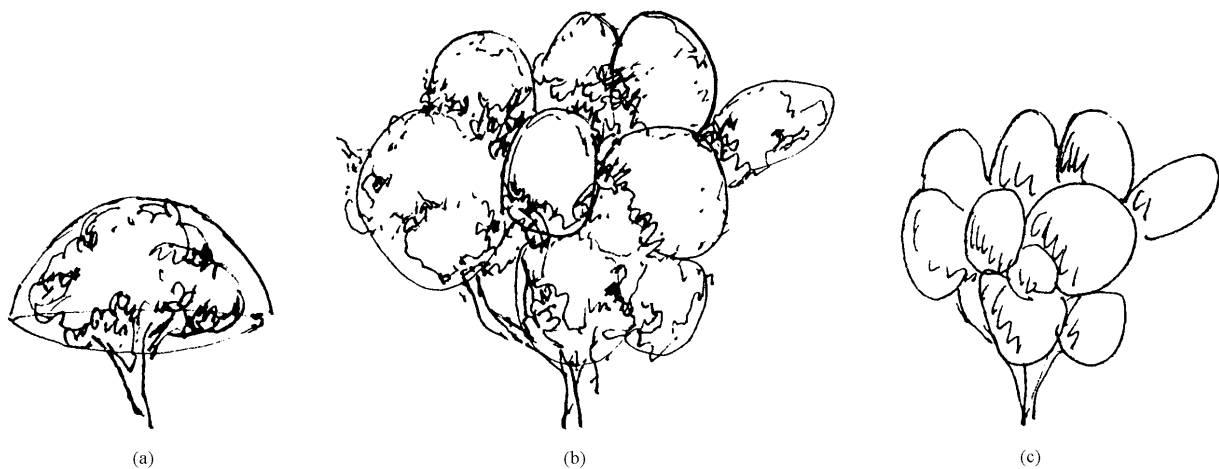

图 4.4 不同树冠体积感的表现



图 4.4 不同树冠体积感的表现(续)

本小节重点

对于初学者,学习树的表现方法时会遇到很多问题,在学习的过程中要注意以下几个环节。

① 一定要有整体感。首先要学会整体观察,才能整体去画,从用线到画形都必须连贯,切不可支离破碎、局部地画,使得树有形无势,没有整体感。

② 一定要画出立体感和层次感。关键问题是解决好树枝向前、向后等不同方向的生长特征,只有这样才能使树有体积感。树冠的表现要有厚度感,体积是靠黑白的关系来体现的,特别是在轮廓线的处理上要多留心、总结,将树叶的特征体现出来。再密的树冠也一定要有空透性,否则树的松动的质感无法体现出来。

4.1.3 配景树的表现技法

配景树在建筑风景写生中起着很重要的作用,是写生过程中以及建筑画的绘制中必不可少的重要

组成部分。配景树的处理手法比较灵活,有着很大的自由度。树的造型与处理主要根据与建筑物的关系而定,而不是只考虑树的本身塑造,因此在树的取舍表现上一定要起到衬托建筑物的作用,以突出建筑主体为目的。

图 4.5 是建筑画中最常用的部分配景树表现形式。

本小节重点

配景树在建筑风景画及建筑渲染效果图中非常实用。对于各种树的造型我们不可能都去写生,但也要掌握一些常用配景树的造型。可以通过临摹的方法将一些常用树形记录下来,即使树形比较程式化也不要紧,只要能够掌握这些常用树形的特征即可,这对于以后建筑画的配景树的处理与表现非常有用。因此,本小节重点是利用课外时间做一些临摹作业。

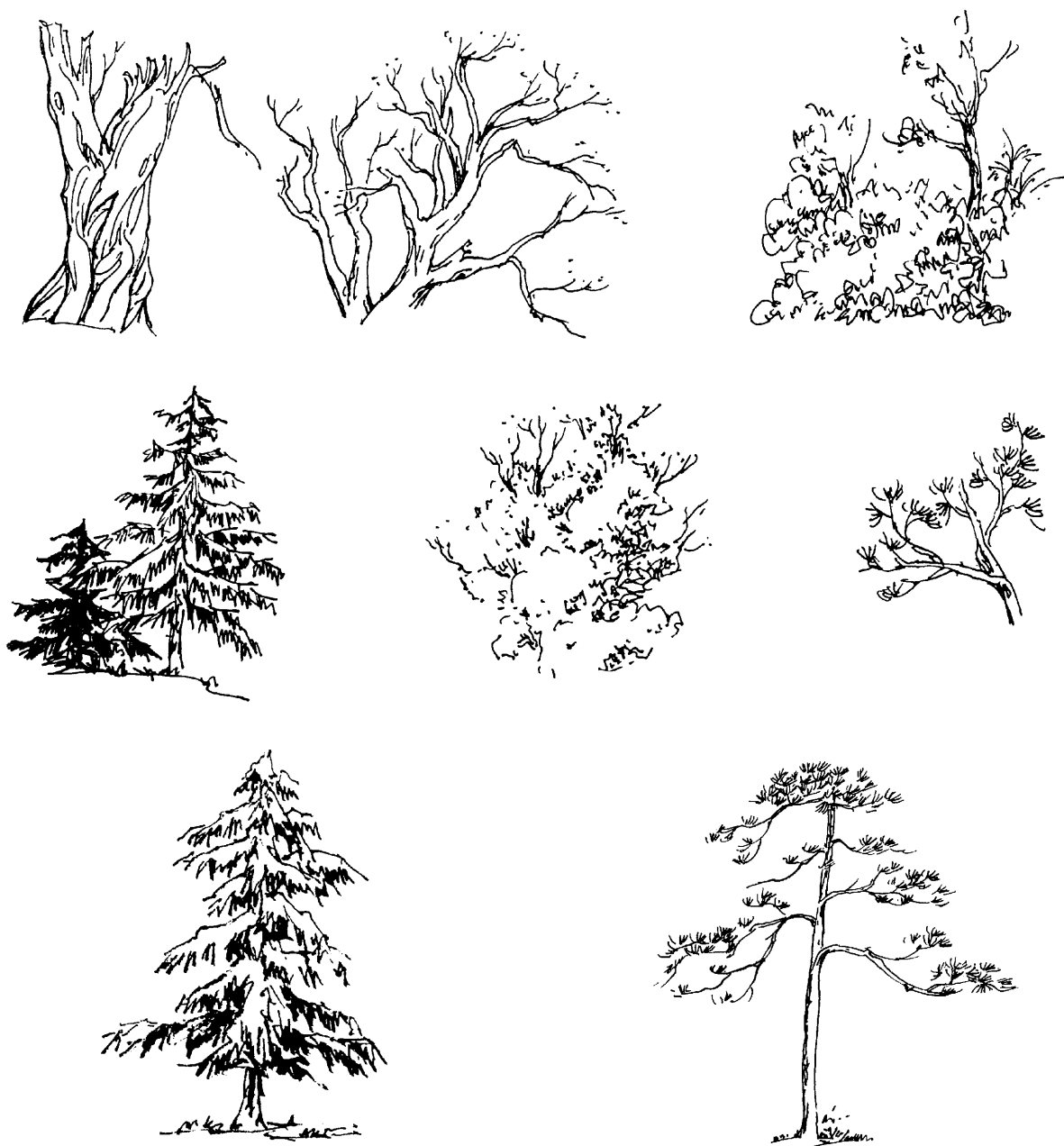

(a) 各类树种的表现形式



(b) 树的层次处理

图 4.5 建筑画中常用的部分配景树的处理效果

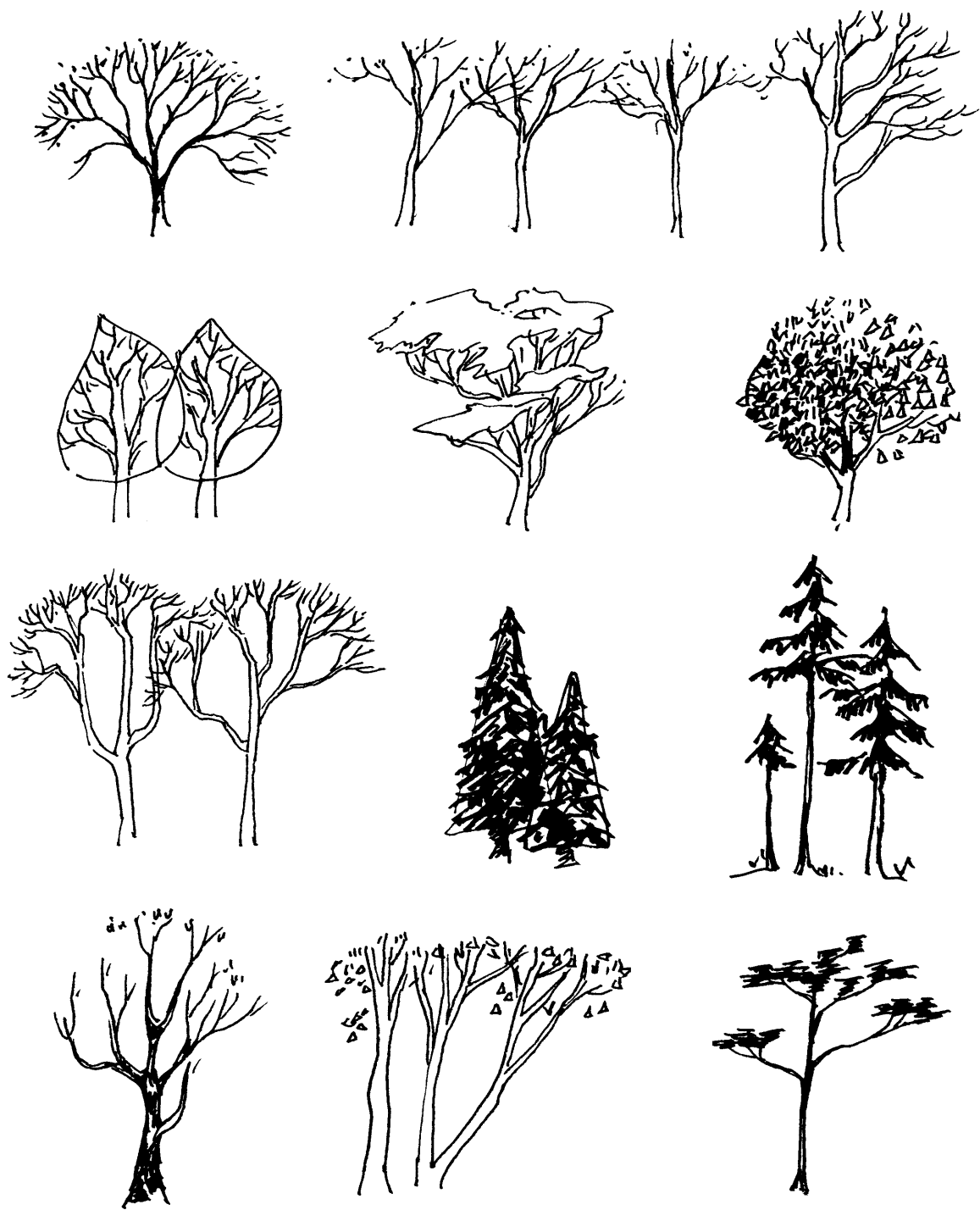

(c) 将各种树形进行规律化概括的表现形式

图 4.5 建筑画中常用的部分配景树的处理效果(续)